

## Miniatur-Schwimmerschalter

Typbezeichnung **MSK4-MS-R1,0-S 0097**

Artikelnummer **6893249002**

Anschlussschema  
(nicht betätigter Zustand)

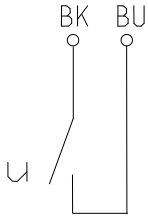

Leistungsdiagramm

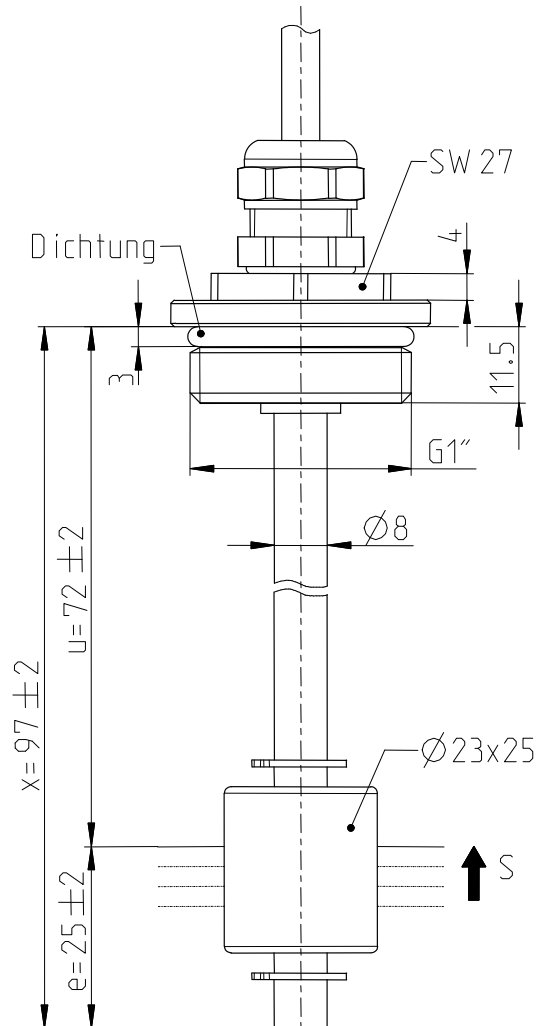
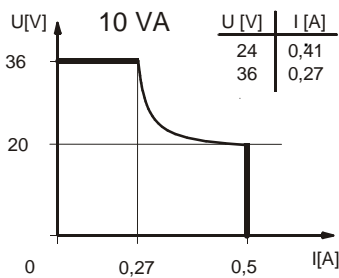

### Kennzeichnende Merkmale nach DIN EN 60947-5-1

#### Elektrische Daten

Bemessungsbetriebsspannungsbereich	$U_B$	10 - 36 V DC
max. Schaltstrom		0,5 A
max. Schaltleistung		10 VA
mechanische Lebensdauer		je nach zu schaltender Last $10^7$ bis $10^9$ Schaltungen
Ausgang		1 Schließer, steigendes Niveau
Schutzklasse		III

Dieses Dokument wird nicht Vertragsgrundlage; die darin enthaltenen Angaben stellen keine Beschreibungen zu erwartender Beschaffenheiten dar, so dass eine Sachmängelhaftung wegen eventueller Abweichungen der tatsächlichen von der hier beschriebenen Beschaffenheit ausgeschlossen ist. Änderungen bleiben vorbehalten.

Ausgabedatum : 25.04.2013 / Blatt 1 von 2  
Dokument : 6893249002\_de / Stand : 1 / 6522-13

## Mechanische Daten

Verschraubungswerkstoff	CuZn39Pb3 (CW614N)
Schaltröhrenwerkstoff	CuZn37 (CW508L)
Schwimmerwerkstoff	NBR
-Dichte	etwa 0,6 g/cm <sup>3</sup> ±10%
-Eintauchtiefe	15 mm ±2 mm ( bei Dichte 1 g/cm <sup>3</sup> )
Dichtungswerkstoff	NBR
Greifringwerkstoff	CuSn8 (CW453K)
Umgebungstemperatur	-20 °C bis +110 °C
Mediumstemperatur	-20 °C bis +110 °C
Anschlussart	Kabel 2x0,5 mm <sup>2</sup> x 1m ± 5%, Silikon
Schutzart	IP 67 nach IEC 529/ EN 60529
max. Druck	5 bar

## Allgemeine Hinweise

Reproduzierbarkeit der Schaltpunkte bei gleichen geometrischen Verhältnissen  $\pm 0,05\text{mm}$ , bezogen auf ein Schaltgerät.

Die Maße der Schaltpunkte beziehen sich auf eine Flüssigkeitsdichte von  $1\text{ g/cm}^3$ .

Die Toleranz der Schaltpunkte beträgt  $\pm 2\text{mm}$ .

Maximale Daten dürfen nicht überschritten werden!

Nur an sicheren Spannungsquellen betreiben!

Bei induktiven und kapazitiven Lasten unbedingt Kontaktschutz beachten!

## Induktive Lasten

bei Gleichspannung

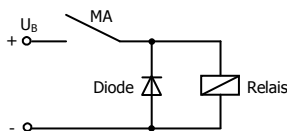

Unterdrückung von Spannungsspitzen mit einer Freilaufdiode

bei Wechselspannung

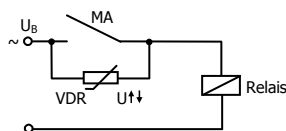

Unterdrückung von Spannungsspitzen mit einem VDR

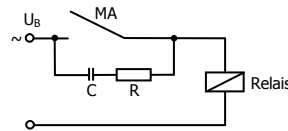

Unterdrückung von Spannungsspitzen mit einem RC-Glied

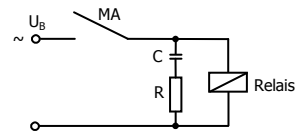

## Kapazitive Lasten und Lampenlasten

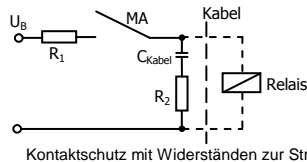

Kontaktschutz mit Widerständen zur Strombegrenzung

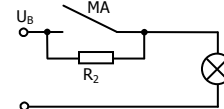
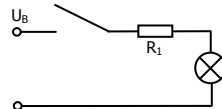

Dieses Dokument wird nicht Vertragsgrundlage; die darin enthaltenen Angaben stellen keine Beschreibungen zu erwartender Beschaffenheiten dar, so dass eine Sachmängelhaftung wegen eventueller Abweichungen der tatsächlichen von der hier beschriebenen Beschaffenheit ausgeschlossen ist. Änderungen bleiben vorbehalten.

Ausgabedatum : 25.04.2013 / Blatt 2 von 2  
Dokument : 6893249002\_de / Stand : 1 / 6522-13