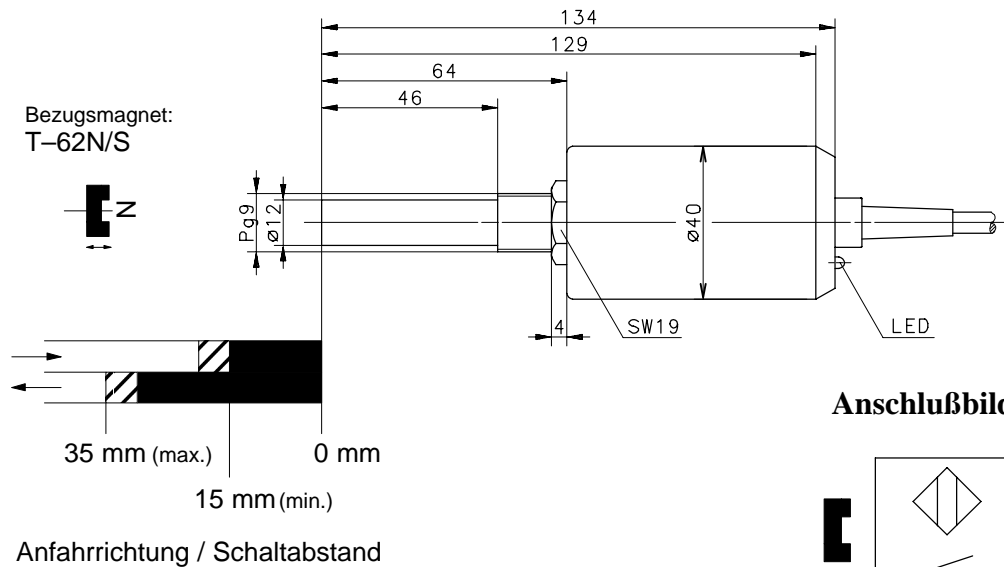

**BERNSTEIN**Unternehmensbereich
Sensortechnik**Technisches Datenblatt**

Magnetgrenzaster der Baureihe MA-39

Type: **MAK-3926/24-4,5**Art.-Nr.: **642.0639.205**

02.02.98/0085

**Technische Daten**Bemessungsbetriebsspannung U_e : AC 24 V ($U_{emin} -10\%$ / $U_{emax} +10\%$)Betriebsspannung U_B : AC 21 ... 27 V

Einschaltstrom max. : 6 A

Schaltleistung max. : 1500 VA, ohmsche Last ($\cos \varphi = 1$)Lebensdauer : 5×10^7 Schaltungen, je nach zu schaltender LastReproduzierbarkeit : bei gleichen geometrischen Verhältnissen
und gleicher Temperatur $\pm 0,1$ mmTemperaturbereich : $-20\text{ }^\circ\text{C}$ bis $+55\text{ }^\circ\text{C}$

Schutzart : IP 67 nach DIN 40050

Ausgangsfunktion : Schließer (andere Funktionen auf Anfrage)

Mechanische Eigenschaften

Gehäuse : PA 6.6 / PA 6; Reedkontakt und Relais eingegossen

Anschlußart : Kabel $3 \times 0,5\text{ mm}^2 \times 4,5\text{ m}$; PVC – Mantel, schwarz
(andere Längen auf Anfrage)

Einbaulage : beliebig

Funktionsanzeige : geschalteter Ausgang

Bei induktiven Lasten bitte Kontaktschutz beachten.

Type: **MAK-3926/24-4,5**Art.-No.: **642.0639.205**

02.02.98/0085

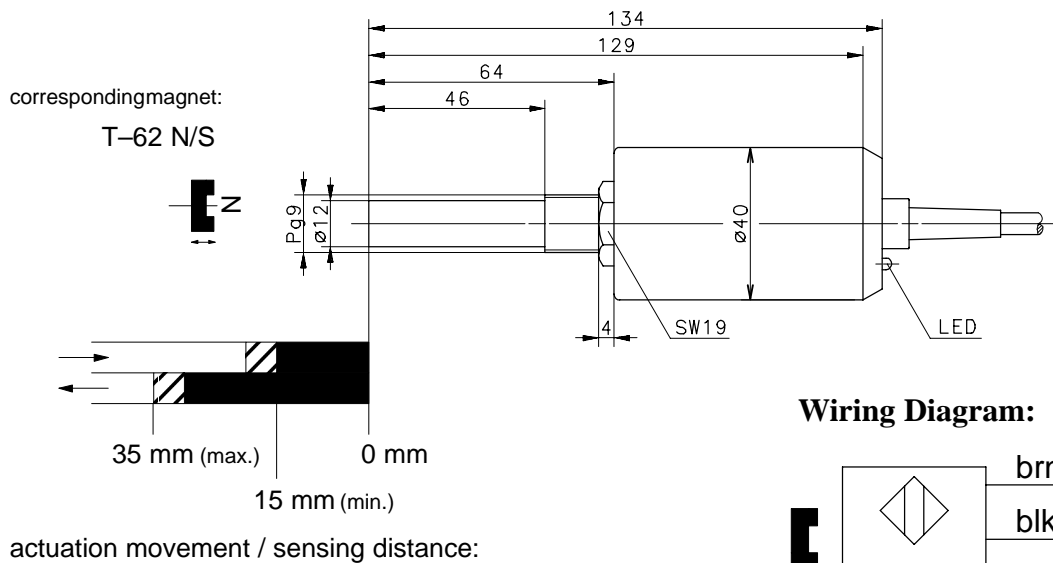
**Technical Data**Rated Operational Voltage U_e : AC 24 V ($U_{emin} -10\%$ / $U_{emax} +10\%$)Supply Voltage U_B : AC 21 ... 27 V

Max. Inrush Current : 6 A

Max. Switching : 1500 VA, resistive load ($\cos \varphi = 1$)Lifetime : 5×10^7 switchings, however, according to the load resetabilityResetability : $\pm 0,1$ mm under same geometrical conditions at the same temperatureTemperature range : $-20\text{ }^\circ\text{C}$... $+55\text{ }^\circ\text{C}$

Protection : IP 67 acc. to DIN 40050

Output function : N.O. (other functions on request)

Mechanical Features

Housing : PA 6.6 / PA 6; encapsulated reed contact

Connection : Cable $3 \times 0,5\text{ mm}^2 \times 4,5\text{ m}$; PVC – Outer jacket, black (other lengths upon request)

Assembly position : optional (assembly on iron means reduction of switch distance)

Pay attention to the contact protection when switching inductive loads.